

# Nouvelle Classe E Berline et Break

Brochure Mercedes-Benz au 17 août 2023



**EXTERIEUR**

Baguette de ligne de ceinture et de bas de glaces chromées  
 Peinture métallisée noir obsidienne  
 Poignées de porte affleurantes

**INTERIEUR**

Baguettes de seuil éclairées avec monogramme « Mercedes-Benz »  
 Boîte à gants éclairée  
 Chauffage de siège pour conducteur et passager avant  
 Dossiers arrière rabattables  
 Filet à bagages sur le dossier des sièges avant  
 Seuils de portes éclairés avec monogramme « Mercedes-Benz » (motorisation 400 e uniquement)

**INFODIVERTISSEMENT ET CONNECTIVITÉ**

Autoradio numérique DAB  
 Ecran central média tactile 14,4" (36 cm)  
 Ecran conducteur 12,3" (31 cm)  
 Intégration pour smartphone Android Auto™ et Apple CarPlay™  
 Module de communication (5G) pour l'utilisation des services Mercedes me connect  
 Navigation MBUX Premium :  
 - Navigation par disque dur  
 - Navigation haute résolution avec vue satellite  
 - Live Traffic Information et communication Car-to-X (utilisable gratuitement pendant 7 ans à partir de l'activation)  
 - Calcul rapide de l'itinéraire en ligne avec prise en compte des informations routières actualisées en continu le long de l'itinéraire (utilisation gratuite pendant 3 ans à partir de l'activation)  
 - Fonction Send2Car : envoie des adresses sélectionnées via l'application au système de navigation du véhicule, par exemple des sites touristiques ou des restaurants  
 - Mise à jour des données cartographiques (utilisable gratuitement jusqu'à 7 ans à partir de l'activation)  
 - Services de navigation (utilisables gratuitement pendant 3 ans à partir de l'activation) : recherche libre de lieux et d'adresses au choix, vue détaillée de la carte avec informations météo (température) et possibilités de stationnement actuelles

**INFODIVERTISSEMENT ET CONNECTIVITÉ**

Pack USB  
 Pré-équipement pour système de divertissement MBUX Plus :  
 - App-store intégré pour élargir l'offre multimédia dans le véhicule parmi différentes catégories, telles que  
 - Musique en streaming (compte utilisateur requis)  
 - Médias sociaux (compte utilisateur requis)  
 - ZYNC Video Streaming (compte utilisateur éventuellement requis)  
 - Jeux  
 - Productivité  
 - Intégration native d'Amazon Music, Apple Music et Spotify (compte utilisateur requis)  
 - Informations radio étendues\*, utilisables gratuitement pendant 1 an à partir de l'activation  
 - Webradio  
 - Service de volume de données confort tiers\*, utilisable gratuitement pendant 1 an à partir de l'activation  
 - Radio Internet  
 Réalité augmentée pour la navigation MBUX (motorisation 400 e 4MATIC uniquement)

**INFODIVERTISSEMENT ET CONNECTIVITÉ**

Services à distance Premium (pour les motorisations thermiques) :  
 - Assistance en cas de vol du véhicule (Assistance en cas de vol), utilisable gratuitement pendant 3 ans dès son activation  
 - Services Mercedes me :  
 - Interrogation à distance de l'état du véhicule : indique le kilométrage, la pression des pneus, le niveau de liquide lave-glace, etc.  
 - Chauffage additionnel/ventilation à l'arrêt  
 - Verrouillage et déverrouillage à distance des portes  
 - Toit ouvrant/vitres avec fermeture et ouverture à distance et fonction d'aération  
 - Personnalisation : enregistre des paramètres tels que les stations de radio ou les destinations de navigation dans le profil de conducteur personnel et permet de les importer dans les véhicules dotés de la même génération télématique, le profil peut être connecté avec la clé afin que les fonctions soient activées avant même de monter à bord  
 - Alerte voiturier : informe via l'application lorsque le contact est mis/coupé et lorsque le véhicule se déplace en dehors d'un rayon défini  
 - Localiser le véhicule  
 - Dépassement de la vitesse autorisée  
 - Fonction Send2Car : envoie via l'application des adresses sélectionnées au système de navigation du véhicule (lieux intéressants ou restaurants par exemple)  
 Système de charge sans fil pour appareils mobiles à l'avant  
 Système multimédia MBUX avec routines intelligentes pour une expérience d'utilisation prédictive et apprenante

**CONFORT ET FONCTIONNALITÉS**

- Assistant de stationnement actif avec PARKTRONIC
- Caméra de recul
- Chauffage de siège pour conducteur et passager avant
- Climatisation automatique THERMATIC
- Eclairage d'ambiance
- Eclairage de proximité avec projection du logo de la marque
- Pack Confort sièges avant
- Pack Mémoires (motorisation 400 e 4MATIC uniquement) pour régler et mémoriser électriquement les positions des éléments suivants :
  - Sièges conducteur et passager avec appuie-tête
  - Colonne de direction via les éléments de commande dans les portes ( Réglage de la profondeur d'assise avec coussins sans interstice
  - Rétroviseurs extérieurs
  - Abaissement du rétroviseur côté passager lors du stationnement
  - Répartition de l'équilibre du chauffage du siège entre le dossier du siège et le coussin du siège
  - Réglages de l'affichage tête haute (équipement optionnel)
  - Digital Vent Control en liaison avec la climatisation automatique THERMOTRONIC (équipement optionnel)
  - 3 possibilités d'enregistrement des réglages pour le conducteur et le passager dans chaque profil d'utilisateur
  - Fonction de positionnement PRE-SAFE® pour le siège passager
  - Cinétique de siège ENERGIZING avec différents programmes
- Pack Stationnement avec caméras panoramiques (motorisation 400 e 4MATIC uniquement)
- Prééquipement pour le transfert de la clé digitale
- Rétroviseurs extérieurs rabattables électriquement
- Rétroviseur intérieur et rétroviseur extérieur côté conducteur à commutation jour/nuit automatique
- Soutien lombaire à 4 réglages
- Système d'autorisation d'accès et de conduite KEYLESS-GO

**SÉCURITÉ ET TECHNIQUE**

- ABS (antiblocage de roues), ASR (anti-patinage), BAS (freinage d'urgence assisté)
- ADAPTIVE BRAKE avec fonction HOLD, aide au démarrage en côte, pré-remplissage et séchage des freins par freinage en cas de pluie
- Affichage de l'état des ceintures arrière (bouclées/non bouclées) sur le combiné d'instruments
- Airbag genoux pour le conducteur
- Airbags frontaux pour le conducteur et le passager avant
- Airbags latéraux conducteur et passager avant (airbags combinés thorax et bassin)
- Airbags rideaux
- Assistant de changement de voie actif
- Assistant de feux de route adaptatifs
- Assistant de limitation de vitesse actif
- Assistant directionnel pour les manœuvres d'évitement
- Assistant de signalisation routière
- ATTENTION ASSIST : système de détection de somnolence
- Boîte de vitesse automatique à 9 rapports 9G-TRONIC
- Capot moteur actif pour la protection des piétons
- Capteurs arrière pour assistance au maintien de voie
- Détecteur d'angle mort
- Détecteur d'occupation de siège arrière
- Désactivation automatique de l'airbag passager
- DYNAMIC SELECT avec 4 programmes de conduite (ECO, Confort, Sport et Individual)
- Frein de stationnement électrique
- Freinage d'urgence assisté actif
- Kit anti-crevaison TIREFIT
- Pilote automatique de régulation de distance actif DISTRONIC
- Projecteurs LED hautes performances
- Rappel passif de présence de personnes
- Réservoir de carburant de plus grande capacité (uniquement pour les motorisations thermiques)
- Système d'appel d'urgence Mercedes-Benz
- Système de contrôle de la pression des pneus
- Système PRE-SAFE®

**SÉCURITÉ ET TECHNIQUE**

- Train de roulement AGILITY CONTROL avec système d'amortissement sélectif et niveau surbaissé (pour les motorisations thermiques Classe E Berline)
  - Train de roulement AGILITY CONTROL avec système d'amortissement sélectif (pour les motorisations hybrides rechargeables Classe E Berline)
  - Train de roulement AGILITY CONTROL avec système d'amortissement sélectif, niveau surbaissé et suspensions pneumatiques sur l'essieu arrière (Classe E Break)
- BATTERIE et CHARGE (pour 300 e, 300 e 4M et 400 e 4M)**
- Batterie de 25,4 kWh de capacité brute
  - Chargeur embarqué courant alternatif (AC) 11 kW
  - Câble de charge pour boîtier mural et bornes de recharge publiques, 5m, 22 kW
  - Câble de charge pour prise secteur, 5m
  - Services à distance et de Recharge Plus (service gratuit pendant 1 an à partir de l'activation) :
    - Prééquipement pour Mercedes me Charge, utilisation gratuite pendant 1 an à partir de l'activation
    - Services Mercedes me :
      - Interrogation à distance de l'état du véhicule : indique le kilométrage, la pression des pneus, le niveau de liquide lave-glace, etc.
      - Chauffage additionnel/ventilation à l'arrêt
      - Verrouillage et déverrouillage à distance des portes
      - Toit ouvrant (si l'option équipe le véhicule)/vitres avec fermeture et ouverture à distance et fonction d'aération
      - Personnalisation : sauvegarde des paramètres tels que les stations de radio ou les destinations de navigation dans le profil de conducteur personnel et permet de les importer dans les véhicules dotés de la même génération télématique , le profil peut être connecté avec la clé afin que les fonctions soient activées avant même de monter à bord
      - Géolocalisation du véhicule
      - Alerte voiturier : informe via l'application lorsque le contact est mis/coupé et lorsque le véhicule se déplace en dehors d'un rayon défini-
      - Dépassement de la vitesse autorisée
      - Fonction Send2Car : envoie via l'application des adresses sélectionnées au système de navigation du véhicule (lieux intéressants ou restaurants par exemple)



EXTERIEUR	● = équipement de série	Avantgarde Line	AMG Line	Exclusive Line
Calandre avec étoile centrale Mercedes et encadrement, motif Mercedes-Benz et élément décoratif sur la lamelle individuelle en chrome		●	●	
Calandre avec encadrement et éléments décoratifs sur les 3 doubles lamelles en chrome				●
Capot moteur avec bossages stylisés		●	●	
Capot moteur avec bossages et étoile Mercedes debout				●
Jantes alliage 43,2 cm (17") à 5 doubles branches, pour 200 et 220 d		●		
Jantes alliage 45,7 cm (18") à 5 branches, pour 220 d 4MATIC		●		●
Jantes alliage 48,3 cm (19") à 10 branches, pour 300 e, 300 e 4MATIC et 400 e 4MATIC		●		●
Jantes alliage AMG 48,3 cm (19") à 5 doubles branches			●	
Jantes alliage 45,7 cm (18") à 5 branches, pour 200 et 220 d				●
Kit carrosserie AMG			●	
Système de freinage avec disques de frein avant surdimensionnés			●	
Vitrage athermique foncé (vitres latérales arrière et lunette arrière)			●	●
INTERIEUR		Avantgarde Line	AMG Line	Exclusive Line
Volant multifonctions en cuir Nappa avec branches en noir brillant, encadrement en chrome argenté et palettes de commande de boîte au volant galvanisées en chrome		●		●
Volant sport multifonction en cuir Nappa avec méplat dans la partie inférieure, perforé dans la zone de préhension et palettes de changement de rapport galvanisées chromées			●	
Sièges avant chauffant		●	●	
Sièges avant climatisés et chauffant				●
Sièges confort partiellement électriques et soutien lombaire		●		●
Sièges sport partiellement électriques et soutien lombaire			●	
Garnitures des sièges en Tissu / ARTICO noir		●		
Garnitures des sièges en ARTICO / microfibre MICROCUT noir			●	
Garnitures des sièges en Cuir noir				●
Inserts décoratifs en frêne noir à pores ouverts		●	●	
Inserts décoratifs en bois d'érable marron à pores ouverts lignes aluminium				●
Console centrale en frêne noir à pores ouverts		●	●	
Console centrale en bois d'érable marron à pores ouverts aluminium lines				●
Ciel de pavillon en tissu gris cristal		●		●
Ciel de pavillon en tissu noir			●	
Tapis de sol en velours		●		●
Tapis de sol AMG			●	
Pédalier sport AMG en acier inoxydable brossé, avec picots en caoutchouc noirs			●	
Planche de bord et bas de glace ARTICO façon Nappa noir			●	●

● = équipement de série

INFODIVERTISSEMENT ET CONNECTIVITÉ

Système de sonorisation 4D-Surround Burmester®

Avantgarde  
Line

AMG  
Line

Exclusive  
Line

●

CONFORT ET FONCTIONNALITÉS

Eclairage d'ambiance

Eclairage d'ambiance Premium

Pack Confort KEYLESS-GO

Sièges avant à réglages électriques avec fonctions mémoires

Vitrage acoustique teinté et insonorisant

Avantgarde  
Line

AMG  
Line

Exclusive  
Line

●

●

●

●

●

●

●

SÉCURITÉ ET TECHNIQUE

Projecteurs LED hautes performances

DIGITAL LIGHT

Système de freinage avec disques de frein de plus grande dimension sur les essieux avant

Avantgarde  
Line

AMG  
Line

Exclusive  
Line

●

●

●

●

●

(200, 220 d, 220 d 4M)

**CLASSE E BERLINE**

	<b>E 200</b>	<b>E 300 e</b>	<b>E 300 e 4MATIC</b>	<b>E 400 e 4MATIC</b>	<b>E 220 d</b>	<b>E 220 d 4MATIC</b>
Nombre de cylindres	4 cylindres en ligne	4 cylindres en ligne	4 cylindres en ligne	4 cylindres en ligne	4 cylindres en ligne	4 cylindres en ligne
Cylindrée (cm <sup>3</sup> )	1 999	1 999	1 999	1 999	1 993	1 993
Puissance thermique (kW [ch])	150 [204]	150 [204]	150 [204]	185 [252]	145 [197]	145 [197]
Puissance électrique (kW [ch])	17 [23]	95 [129]	95 [129]	95 [129]	17 [23]	17 [23]
Puissance cumulée maxi (kW [ch])	-	230 [313]	230 [313]	280 [381]	-	-
Couple maxi (Nm thermique   Nm électrique)	320   205	320   440	320   440	400   440	440   205	440   205
Couple combiné (Nm)	-	550	550	650	-	-
Capacité brute de la batterie (kWh)	-	25,4	25,4	25,4	-	-
Puissance administrative (CV)	11	11	11	15	11	11
Norme antipollution	Euro 6d-ISC-FCM	Euro 6d-ISC-FCM	Euro 6d-ISC-FCM	Euro 6d-ISC-FCM	Euro 6d-ISC-FCM	Euro 6d-ISC-FCM
Energie	Essence avec alerno-démarrreur 48V	Hybride rechargeable essence	Hybride rechargeable essence	Hybride rechargeable essence	Diesel avec alerno-démarrreur 48V	Diesel avec alerno-démarrreur 48V

**PERFORMANCE**

Vitesse maxi (km/h)	240	236	234	250	238	234
Accélération 0 à 100 km/h (s)	7,5	6,4	6,5	5,3	7,6	7,8

**CONSOMMATION / EMISSIONS / AUTONOMIE (WLTP)\***

Consommation de carburant en cycle combiné (L/100km)	6,4 - 7,3	0,5 - 0,8	0,6 - 0,9	0,6 - 0,9	4,8 - 5,5	4,9 - 5,7
Emissions de CO <sub>2</sub> en cycle combiné (g/km)	144 - 166	12 - 18	14 - 20	14 - 20	125 - 143	130 - 149
Autonomie en mode électrique en cycle combiné (km)	-	100 - 118	95 - 111	95 - 111	-	-
Autonomie en mode électrique en ville (km)	-	97 - 115	95 - 109	95 - 109	-	-

**TRANSMISSION**

Transmission	Propulsion	Propulsion	Transmission intégrale	Transmission intégrale	Propulsion	Transmission intégrale
Boîte de vitesses	Automatique 9G-TRONIC	Automatique 9G-TRONIC	Automatique 9G-TRONIC	Automatique 9G-TRONIC	Automatique 9G-TRONIC	Automatique 9G-TRONIC

**MASSE**

A vide en ordre de marche (kg)	1 825	2 210	2 265	2 265	1 915	1 975
Charge utile (kg)	625	595	595	595	615	605
Remorque non freinée / freinée (kg)	750 / 2 100	750 / 2 100	750 / 2 100	750 / 2 100	750 / 2 100	750 / 2 100

**DIMENSIONS**

Diamètre de braquage mur à mur (m)	11,6	11,6	12	12	11,6	12
Volume du coffre (L)	540	370	370	370	540	540
Capacité du réservoir / dont réserve (L)	66 / 7	50 / 7	50 / 7	50 / 7	66 / 7	66 / 7

\*dépend l'équipement optionnel choisi

**CLASSE E BREAK**

	<b>E 200</b>	<b>E 300 e</b>	<b>E 220 d</b>
Nombre de cylindres	4 cylindres en ligne	4 cylindres en ligne	4 cylindres en ligne
Cylindrée (cm³)	1 999	1 999	1 993
Puissance thermique (kW [ch])	150 [204]	150 [204]	145 [197]
Puissance électrique (kW [ch])	17 [23]	95 [129]	17 [23]
Puissance cumulée maxi (kW [ch])	-	230 [313]	-
Couple maxi (Nm thermique   Nm électrique)	320   205	320   440	440   205
Couple combiné (Nm)	-	550	-
Capacité brute de la batterie (kWh)	-	25,4	-
Puissance administrative (CV)	11	11	11
Norme antipollution	Euro 6d-ISC-FCM	Euro 6d-ISC-FCM	Euro 6d-ISC-FCM
Energie	Essence avec alerno-démarrreur 48V	Hybride rechargeable essence	Diesel avec alerno-démarrreur 48V

**PERFORMANCE**

Vitesse maxi (km/h)	231	227	230
Accélération 0 à 100 km/h (s)	7,8	6,5	7,9

**CONSOMMATION / EMISSIONS / AUTONOMIE (WLTP)\***

Consommation de carburant en cycle combiné (L/100km)	6,7 - 7,6	0,6 - 0,9	5,0 - 5,7
Emissions de CO <sub>2</sub> en cycle combiné (g/km)	152 - 173	13 - 20	131 - 149
Autonomie en mode électrique en cycle combiné (km)	-	95 - 113	-
Autonomie en mode électrique en ville (km)	-	95 - 111	-

**TRANSMISSION**

Transmission	Propulsion	Propulsion	Propulsion
Boîte de vitesses	Automatique 9G-TRONIC	Automatique 9G-TRONIC	Automatique 9G-TRONIC

**MASSE**

A vide en ordre de marche (kg)	1 905	2 285	1 995
Charge utile (kg)	612	564	607
Remorque non freinée / freinée (kg)	750 / 2 100	750 / 2 100	750 / 2 100

**DIMENSIONS**

Diamètre de braquage mur à mur (m)	11,6	11,6	11,6
Volume du coffre (L)	615 / 1 830	460 / 1 675	615 / 1 830
Capacité du réservoir / dont réserve (L)	66 / 7	50 / 7	66 / 7

\*dépend l'équipement optionnel choisi

# Dimensions Classe E Berline

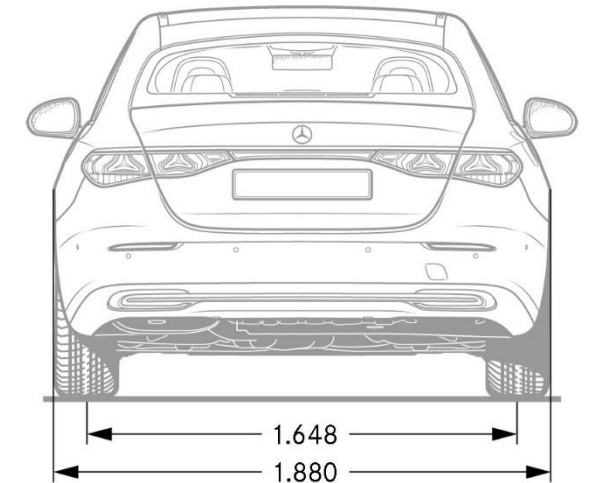
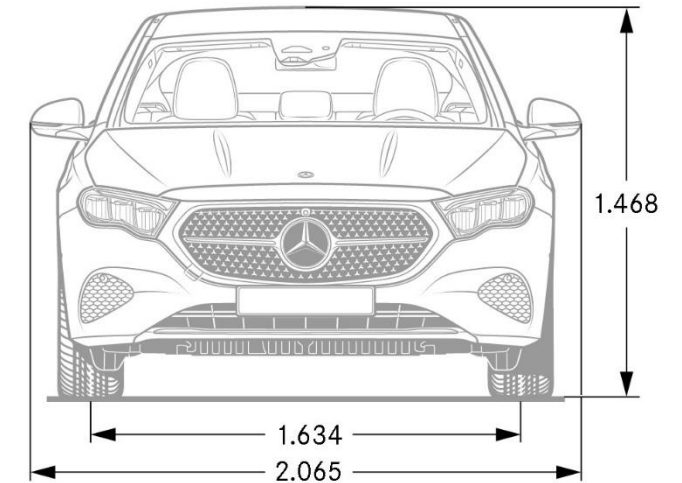
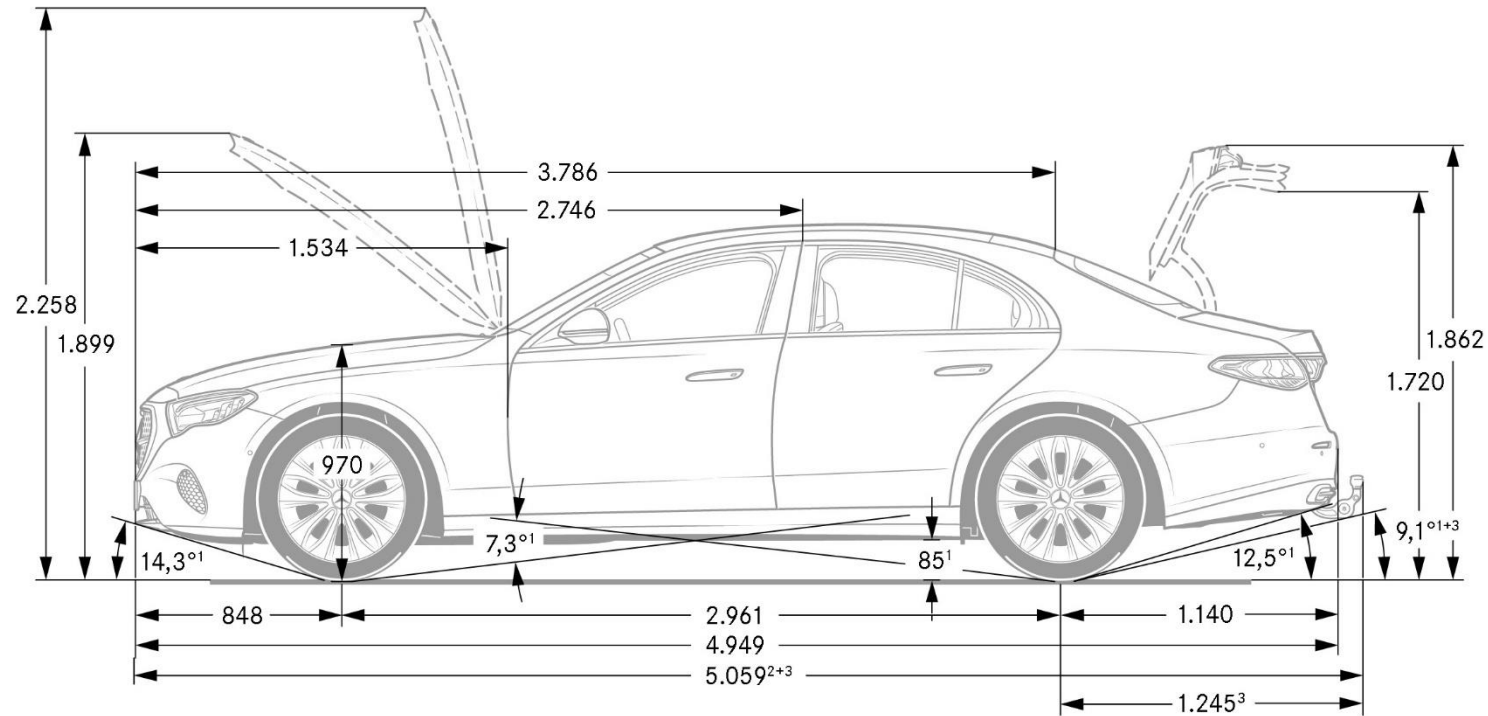

- 1) Pour P.T.A.C.
- 2) Avec adaptateur de plaque d'immatriculation (6 mm)
- 3) Avec dispositif d'attelage et capuchon de protection (option)
- Cotes à vide





Les données contenues dans ce document concernent les véhicules commercialisés en France. Les données sont susceptibles d'évolution à chaque nouvelle homologation. Le constructeur peut apporter à tout moment des modifications techniques sur ses modèles. Les illustrations peuvent présenter des équipements optionnels. Depuis le 1er septembre 2018, les véhicules légers neufs sont réceptionnés en Europe sur la base de la procédure d'essai harmonisée pour les véhicules légers (WLTP), procédure d'essai permettant de mesurer la consommation de carburant et les émissions de CO<sub>2</sub>, plus réaliste que la procédure NEDC précédemment utilisée. Veuillez à bien vérifier auprès de votre Distributeur Agréé Mercedes-Benz que ces valeurs n'ont pas évolué suite à d'éventuels changements d'homologation. Les valeurs de consommation, d'émission et d'autonomie peuvent varier en fonction des configurations et de l'équipement optionnel choisi.

Photos non contractuelles. Les tarifs constructeur conseillés sont indiqués à titre indicatif et sont modifiables sans préavis. Ils sont issus du tarif en vigueur à la date de la dernière mise à jour du document. Ils sont exprimés en Euros TTC (sur la base d'un taux de TVA applicable à la date de la commande) et s'entendent clés en main pour la France métropolitaine. Si l'achat de ce véhicule vous intéresse, contactez votre Distributeur Agréé Mercedes-Benz le plus proche pour connaître les conditions de prix et de disponibilités (d'équipements et d'options) appliquées.

\*L'utilisation du navigateur Internet et des services en ligne Mercedes-Benz est possible uniquement via un téléphone portable compatible et soumis à la souscription d'un contrat de téléphonie avec transfert de données auprès d'un opérateur téléphonique.

La réception de données issues d'Internet dans la zone de couverture du réseau, peut entraîner un surcoût, notamment à l'étranger. Renseignez-vous auprès de votre opérateur. Votre distributeur Mercedes-Benz se tient à votre disposition pour plus d'informations concernant les services en ligne Mercedes-Benz.

\*L'utilisation des services Mercedes me connect requiert la connexion du véhicule ainsi que l'inscription préalable sur le portail « Mercedes me » et l'acceptation des conditions d'utilisation.

\*Les services tels que Live Traffic Information, le partage de clé ou encore les services à distance sont utilisables gratuitement pendant une durée limitée. Pour pouvoir bénéficier de la durée d'utilisation gratuite, une connexion de votre véhicule avec votre compte utilisateur Mercedes *me* est nécessaire. Au-delà, la poursuite de l'utilisation de ce service deviendra payante.

Nos systèmes d'assistance à la conduite et de sécurité sont des dispositifs annexes et ne vous déchargent pas de votre responsabilité en tant que conducteur. Merci de consulter les instructions et les limites de ces systèmes en vous référant à la notice d'utilisation.

Pour les trajets courts, privilégiez la marche ou le vélo.

Pensez à covoiturer.

Au quotidien, prenez les transports en commun.

#SeDéplacerMoinsPolluer

Page 1 : Mercedes-Benz Classe E 300 e Berline AMG Line, Peinture Vert Argent métallisé, Jantes alliage AMG 20" multibranches noir / naturel et rebord de jante brillant, Pack Sport Black, Pack Premium Plus.

Mercedes-Benz France - 7, avenue Nicéphore Niépce - 78180 Montigny-le-Bretonneux

Mercedes-Benz France - Société par actions simplifiée - Capital 75 516 000€

Siren 622 044 287 R.C.S. Versailles - Siret 622 044 287 00234 - APE 501Z

Siège social : 7, avenue Nicéphore Niépce - 78180 Montigny-le-Bretonneux.

Internet : <http://www.mercedes-benz.fr>



[mercedes-benz.fr](http://mercedes-benz.fr)