



Nouveau CLE Coupé

Brochure Mercedes-Benz au 25 avril 2024



EXTERIEUR

Jupe arrière AMG façon diffuseur
 Calandre en forme de A avec motif étoilé Mercedes-Benz et étoile Mercedes intégrée ainsi que lamelle gris foncé mat avec insert chromé et cadre de calandre noir
 Jantes alliage AMG 19" multibranches optimisation aérodynamique
 Jupe avant AMG avec prises d'air sportives et insert décoratif chromé
 Peinture noire
 Système d'échappement à deux enjoliveurs de sortie d'échappement intégrés au pare-chocs et son du moteur sportif (pour les motorisations essence)

INTERIEUR

Approche ceinture automatique
 Baguettes de seuil éclairées avec monogramme « Mercedes-Benz »
 Banquette arrière rabattable
 Boîte à gants éclairée
 Buses d'aération avec éléments chromés argentés
 Ciel de pavillon en tissu noir
 Console centrale noir brillant
 Dossiers arrière rabattables
 Eclairage d'ambiance
 Filet à bagages sur le dossier des sièges avant
 Garnitures en ARTICO / microfibre MICROCUT noir
 Inserts décoratifs en structure métallique
 Partie supérieure de la planche de bord et lignes de ceinture en ARTICO noir
 Pédalier sport AMG en acier inoxydable brossé avec picots en caoutchouc noirs
 Portes avec inserts décoratifs noir brillant, bordure chromée argentée et commutateurs chromés argentés
 Sièges avec design sportif exclusif et appuie-tête intégré
 Tapis de sol noirs avec inscription AMG
 Unité de commande du toit en finition noir brillant
 Volant sport multifonction en cuir Nappa avec doubles branches horizontales, méplat dans la partie inférieure, perforé dans la zone de préhension, avec cache et palettes de changement de rapport chromées argentées

INFODIVERTISSEMENT & CONNECTIVITE

Capteur d'empreinte digitale
 Connexion Bluetooth® pour téléphone portable
 Écran central tactile LCD haute résolution de 30,2 cm (11,9") légèrement incliné vers le conducteur, en liaison avec système multimédia MBUX
 Écran conducteur LCD de 31,2 cm (12,3")
 Fonctionnalités élargies MBUX :
 - Personnalisation (profils) et fonctions prédictives
 - Assistant vocal MBUX avec compréhension vocale naturelle - activation via « Hey Mercedes »
 - Fonction d'apprentissage de l'assistant vocal MBUX
 - Borne Wi-Fi
 - Radio internet
 Intégration pour smartphone Android Auto™ et AppleCarPlay™
 Module de communication (LTE) pour l'utilisation des services Mercedes me connect
 Navigation MBUX Premium :
 - Navigation par disque dur
 - Navigation haute résolution avec vue satellite
 - Live Traffic Information et communication Car-to-X (utilisable gratuitement pendant 3 ans à partir de l'activation)
 - Calcul rapide de l'itinéraire en ligne avec prise en compte des informations routières actualisées en continu le long de l'itinéraire (utilisation gratuite pendant 3 ans à partir de l'activation)
 - Fonction Send2Car : envoie des adresses sélectionnées via l'application au système de navigation du véhicule, par exemple des sites touristiques ou des restaurants
 - Mise à jour des données cartographiques (utilisable gratuitement jusqu'à 7 ans à partir de l'activation)
 - Services de navigation (utilisables gratuitement pendant 3 ans à partir de l'activation) : recherche libre de lieux et d'adresses au choix, vue détaillée de la carte avec informations météo (température) et possibilités de stationnement actuelles
 Pack USB : 2 ports USB-C sous l'accoudoir central, permettant la transmission de données
 Prééquipement pour la remise de clé numérique (Service gratuit pendant 3 ans à partir de l'activation)

INFODIVERTISSEMENT & CONNECTIVITE

Réception radio numérique DAB
 Services à distance :
 - Interrogation à distance de l'état du véhicule : indique le kilométrage, la pression des pneus, le niveau de liquide lave-glace, etc.
 - Chauffage additionnel/ventilation à l'arrêt
 - Verrouillage et déverrouillage à distance des portes
 - Toit ouvrant/vitres avec fermeture et ouverture à distance et fonction d'aération
 - Personnalisation : enregistre dans le profil de conducteur personnalisé des réglages tels que les stations de radio ou les destinations de navigation et permet de les importer dans des véhicules dotés de la même génération télématique
 - Emplacement du véhicule : indique l'emplacement du véhicule garé dans un périmètre d'environ 1,5 km
 - Localisation du véhicule : transmet les coordonnées géographiques du véhicule en mouvement via le GPS (peut être désactivé dans le véhicule à tout moment, selon le modèle)
 - Géolocalisation du véhicule : sélectionne une certaine zone et informe par message Push quand le véhicule quitte une zone définie au préalable ou y pénètre
 - Alerte voiturier : informe via l'application lorsque le contact est mis/coupé et lorsque le véhicule se déplace en dehors d'un rayon défini (1 km, 2,5 km ou 5 km)
 - Localiser le véhicule : les clignotants sont activés par le biais de l'application pour attirer l'attention sur le véhicule, par exemple dans un grand parking où il est difficile de se repérer
 - Dépassement de la vitesse autorisée : établit également une liste indiquant quand et où la vitesse définie préalablement a été dépassée
 - Fonction Send2Car : envoie via l'application des adresses sélectionnées au système de navigation du véhicule (lieux intéressants ou restaurants par exemple)
 Système de recharge sans fil pour appareils mobiles dans le vide-poches de la console centrale avant

CONFORT ET FONCTIONNALITES

- Approche-ceinture
- Climatisation automatique THERMATIC à 2 zones avec filtre à charbons actifs contre la poussière, la suie, le pollen et les mauvaises odeurs
- Fonction d'accès et de démarrage sans clé KEYLESS GO
- Indicateur de température extérieure
- Lève-vitres électriques (x4) à commande séquentielle et dispositif anti-pincement
- Manuel d'utilisation en français
- Pack Confort Sièges avant :
 - Soutien lombaire électropneumatique à 4 réglages et réglage du maintien latéral, avec élément de commande sur le siège
 - Réglage électrique de l'inclinaison de l'assise, de la hauteur, du dossier, de la profondeur d'assise de 6 cm avec repose-jambes
 - Réglage mécanique de l'approche et des appuie-têtes
- Pack Mémoire :
 - Sièges conducteur et passager, colonne de direction et rétroviseurs extérieurs à réglage électrique avec fonction Mémoire
 - Réglage électrique de l'approche des sièges et de la hauteur des appuie-têtes
 - 3 possibilités d'enregistrement des réglages pour le conducteur et le passager avant
 - Soutien lombaire (4 réglages) côté conducteur et passager
 - Réglage de la profondeur d'assise avec coussins sans interstice
 - Fonction de positionnement PRE-SAFE® pour le siège passager
- Pack Rangement :
 - Double porte-gobelet dans la console centrale (2 x 750 ml)
 - Vide-poches avec filet à gauche dans le compartiment de chargement
 - Sangle élastique à droite dans le compartiment de chargement
 - Caisse pliante sous le plancher de compartiment de chargement (non disponible sur les motorisations hybrides rechargeables)
 - 1 crochet pour sac supplémentaire à droite dans le compartiment de chargement
 - Logement avec bac de rangement à droite dans le compartiment de chargement
 - Poches aumônières au dos des sièges avant

CONFORT ET FONCTIONNALITES

- Pack Rétroviseurs :
 - Rétroviseurs extérieurs rabattables électriquement
 - Rétroviseur intérieur et rétroviseur extérieur côté conducteur à commutation jour/nuit automatique
 - Eclairage de proximité du rétroviseur extérieur pour l'éclairage de la zone d'accès, avec projection du logo Mercedes-Benz
- Pack Stationnement avec caméra de recul :
 - 12 capteurs à ultrasons : 6 sur le pare-chocs avant, 6 sur le pare-chocs arrière
 - Caméra de recul
 - Assistant de stationnement actif avec PARKTRONIC :
 - Détecte les places de stationnement en deçà de 35 km/h et régule le braquage, peut vous aider à accélérer, freiner et changer de rapport
 - Signale, jusqu'à une vitesse d'environ 10 km/h, la présence d'obstacles détectée devant ou derrière le véhicule, le système déclenche une alerte sonore et visuelle
 - Rear Cross Traffic Alert : Peut alerter le conducteur s'il détecte de la circulation transversale lors d'une sortie de stationnement en marche arrière. Si nécessaire, il déclenchera alors automatiquement un freinage d'urgence
 - Aide au départ Away Assist : peut réduire brièvement la vitesse de démarrage en cas de détection d'un obstacle situé à moins d'un mètre environ lors d'un changement de rapport à l'arrêt
- Sièges conducteur et passager avant chauffants

SECURITE ET TECHNIQUE

- ABS (antiblocage de roues), ASR (antipatinage), BAS (freinage d'urgence assisté)
- ADAPTIVE BRAKE avec fonction HOLD, aide au démarrage encôte, préremplissage et séchage des freins par freinage en cas de pluie
- Affichage de l'état des ceintures arrière (bouclées/nonbouclées) sur le combiné d'instruments
- Airbag central entre le conducteur et le passager avant
- Airbag genoux pour le conducteur
- Airbags frontaux pour le conducteur et le passager
- Airbags latéraux conducteur et passager (airbags combinés thorax et bassin)
- Airbags rideaux

SECURITE ET TECHNIQUE

- Alternateur intégré avec réseau de bord 48V
- Assistant de feux de route :
 - Allumage et extinction automatique des feux de route
 - Caméra derrière le pare-brise
 - Détection des véhicules éclairés circulant devant ou arrivant en sens inverse
- Assistant de franchissement de ligne actif :
 - Intervention de braquage active : dans une plage de vitesse entre 60 et 200 km/h
 - Alerte : perceptible par le biais d'une vibration au niveau du volant
 - Assistant d'arrêt d'urgence actif : freine le véhicule jusqu'à immobilisation s'il ne constate aucune intervention pendant une longue période
- ATTENTION ASSIST : système de détection de somnolence
- Boîte de vitesses automatique 9 rapports 9G-TRONIC
- Capot moteur actif pour la protection des piétons
- Capteur de pluie et de luminosité
- Ceintures de sécurité 3 points avec rétracteur et limiteur d'effort (x4)
- Clignotants à commande confort par impulsions
- Colonne de direction réglable manuellement en hauteur et en profondeur
- Contrôle de la pression des pneumatiques
- Désactivation automatique de l'airbag passager
- DYNAMIC SELECT avec les programmes de conduite « ECO », « Confort », « Sport » et « Individual »
- ESP (régulation de comportement dynamique) avec assistant de conduite dynamique en virage
- Essuie-glaces avec détecteur de pluie
- Feux de stop adaptatifs
- Fixations iSize pour siège-enfant avec sangle Top Tether aux places extérieures arrière
- Fonction d'arrêt/redémarrage "Stop/Start ECO" avec commutateur de désactivation manuelle
- Frein de stationnement électrique (désactivation automatique lors du démarrage)
- Frein multicollision



SECURITE ET TECHNIQUE

Freinage d'urgence assisté actif (alerte visuelle et sonore en cas de risque de collision avec des véhicules, cyclistes et piétons, et freinage d'urgence autonome dans certaines conditions)

Gilet de sécurité fluorescent pour conducteur

Kit TIREFIT

Palettes de changement de rapport au volant

Pneu été

Projecteurs LED Hautes Performances avec Assistant de feux de route

Régulateur de vitesse TEMPOMAT avec limiteur de vitesse

Réservoir de carburant de 66 litres

Sécurité enfant avec verrouillage manuel des portes arrière et électrique des vitres arrière

Système d'appel d'urgence

Système d'échappement sport (450 4MATIC uniquement)

Système de contrôle de la pression des pneus

Système de freinage avec disques de frein avant surdimensionnés

Système PRE-SAFE®

Train de roulement sport avec direction directe sport (possibilité de choisir le train de roulement confort surbaissé)

CHARGE (pour les motorisations hybrides rechargeables)

Batterie de 25,4 kWh de capacité nette

Câble de charge pour boîtier mural et bornes de recharge publiques, 5 m, type 2 (22kW)

Câble de charge pour prise domestique, 5 m, type 2

Chargeur embarqué courant alternatif (AC) 11 kW

Mercedes-AMG



EXTERIEUR

Calandre spécifique AMG avec baguettes verticales en chrome brillant
 Ailes avant et arrière élargies, spécifiques AMG
 Capot moteur avec bossages et sortie d'air centrale
 Déflecteur AMG sur le couvercle de coffre dans le ton carrosserie
 Etriers de frein peints dans le ton argent
 Habillage des longerons AMG
 Jantes alliage AMG 19" à 10 branches, finition noire mate et brillante
 Jupe arrière AMG avec diffuseur en noir brillant, deux doubles sorties rondes en chrome brillant, insert décoratif continu en chrome argenté qui entoure les doubles sorties
 Jupe avant AMG avec deux lamelles marquantes sport de chaque côté, splitter avant en chrome mat
 Monogramme spécifique Mercedes-AMG sur le couvercle de coffre
 Peinture noir
 Plaquette spécifique Mercedes-AMG sur les ailes avant

INTERIEUR

Approche ceinture automatique
 Baguettes de seuil éclairées « AMG » avec monogramme « AMG » éclairé et cache interchangeable
 Boîte à gants éclairée
 Buses d'aération avec éléments chromés argentés
 Ceintures de sécurité rouges
 Ciel de pavillon en tissu noir
 Console centrale en noir brillant avec barrette en chrome argenté
 Dossiers arrière rabattables
 Filet à bagages sur le dossier des sièges avant
 Inserts décoratifs en structure métallique
 Partie supérieure de la planche de bord et lignes de ceinture en ARTICO noir
 Pédalier sport AMG en acier inoxydable brossé avec picots en caoutchouc noirs
 Planche de bord et bas de glace en ARTICO façon Nappa noir avec surpiqûres rouges contrastées
 Portes avec inserts décoratifs noir brillant, bordure chromée argentée et commutateurs chromés argentés
 Sellerie en ARTICO façon Nappa / microfibre MICRO CUT noir avec surpiqûres contrastées rouges

INTERIEUR

Sièges au design sport avec appuie-tête intégré et surpiqûres spécifiques à Mercedes-AMG
 Tapis de sol noirs avec inscription AMG
 Unité de commande du toit en finition noir brillant
 Volant Performance AMG à 3 branches en cuir Nappa, perforé au niveau des poignées, avec méplat dans la partie inférieure, commandes tactiles, palettes de commande de boîte en aluminium argenté, branches et cache du volant en chrome argenté avec monogramme « AMG »

INFODIVERTISSEMENT & CONNECTIVITE

Capteur d'empreinte digitale
 Affichage tête haute
 Assistant Intérieur MBUX, caméra 3D intégrée à l'unité de commande au toit pour les fonctions suivantes :
 Réaction aux mouvements naturels des mains, du corps ou de la tête :
 - Activer l'éclairage de recherche : tendre la main vers le siège passager avant non occupé
 - Ouvrir le pare-soleil de la lunette arrière : regard du conducteur par-dessus l'épaule lorsque la marche arrière est enclenchée
 - Sélectionner automatiquement le rétroviseur extérieur à ajuster : mouvement de la tête du conducteur vers la gauche ou la droite
 Réaction aux mouvements actifs intuitifs de la main :
 - Activer l'éclairage de lecture : effectuer un mouvement de la main vers le haut puis vers le bas en dessous du rétroviseur intérieur
 Détection intelligente des occupants :
 - Enregistrement du conducteur et du passager
 - Distinction entre adultes et enfants
 - Détection d'objets tels que des systèmes de retenue pour enfants
 - Allumer et éteindre l'éclairage de lecture – effectuer un mouvement de la main de haut en bas sous le rétroviseur intérieur
 Détection intelligente des occupants :
 - Distingue les adultes des enfants et indique si nécessaire que la ceinture du siège enfant doit être bouclée
 Connexion Bluetooth® pour téléphone portable
 Contenus d'affichage spécifiques à Mercedes-AMG sur l'écran conducteur et l'écran central

INFODIVERTISSEMENT & CONNECTIVITE

Écran central tactile LCD haute résolution de 30,2 cm (11,9") légèrement incliné vers le conducteur, en liaison avec système multimédia MBUX
 Écran conducteur LCD de 31,2 cm (12,3")
 Fonctionnalités élargies MBUX :
 - Personnalisation (profils) et fonctions prédictives
 - Assistant vocal MBUX avec compréhension vocale naturelle - activation via « Hey Mercedes »
 - Fonction d'apprentissage de l'assistant vocal MBUX
 - Borne Wi-Fi
 - Radio internet
 Intégration pour smartphone Android Auto™ et AppleCarPlay™
 MBUX Réalité augmentée pour la navigation
 Module de communication (LTE) pour l'utilisation des services Mercedes me connect
 Navigation MBUX Premium :
 - Navigation par disque dur
 - Navigation haute résolution avec vue satellite
 - Live Traffic Information et communication Car-to-X (utilisable gratuitement pendant 3 ans à partir de l'activation)
 - Calcul rapide de l'itinéraire en ligne avec prise en compte des informations routières actualisées en continu le long de l'itinéraire (utilisation gratuite pendant 3 ans à partir de l'activation)
 - Fonction Send2Car : envoi des adresses sélectionnées via l'application au système de navigation du véhicule, par exemple des sites touristiques ou des restaurants
 - Mise à jour des données cartographiques (utilisable gratuitement jusqu'à 7 ans à partir de l'activation)
 - Services de navigation (utilisables gratuitement pendant 3 ans à partir de l'activation) : recherche libre de lieux et d'adresses au choix, vue détaillée de la carte avec informations météo (température) et possibilités de stationnement actuelles
 Pack USB : 2 ports USB-C sous l'accoudoir central, permettant la transmission de données
 Prééquipement pour la remise de clé numérique (Service gratuit pendant 3 ans à partir de l'activation)

INFODIVERTISSEMENT & CONNECTIVITE

- Pré-équipement pour système de divertissement MBUX Plus :
- Boutique d'applications intégrée : Musique en streaming (compte utilisateur requis), Médias sociaux (compte utilisateur requis), Streaming vidéo (compte utilisateur éventuellement nécessaire), Jeux, Productivité
 - Services de streaming musical intégrés : Amazon music, Apple Music, Spotify
 - Informations radio étendues, utilisable gratuitement pendant 1 an à partir de l'activation
 - Webradio
 - Volume de données Confort du fournisseur tiers, utilisable gratuitement pendant 1 an à partir de l'activation
- Réception radio numérique DAB

INFODIVERTISSEMENT & CONNECTIVITE

- Services à distance :
- Interrogation à distance de l'état du véhicule : indique le kilométrage, la pression des pneus, le niveau de liquide lave-glace, etc.
 - Chauffage additionnel/ventilation à l'arrêt
 - Verrouillage et déverrouillage à distance des portes
 - Toit ouvrant/vitres avec fermeture et ouverture à distance et fonction d'aération
 - Personnalisation : enregistre dans le profil de conducteur personnalisé des réglages tels que les stations de radio ou les destinations de navigation et permet de les importer dans des véhicules dotés de la même génération télématique
 - Emplacement du véhicule : indique l'emplacement du véhicule garé dans un périmètre d'environ 1,5 km
 - Localisation du véhicule : transmet les coordonnées géographiques du véhicule en mouvement via le GPS (peut être désactivé dans le véhicule à tout moment, selon le modèle)
 - Géolocalisation du véhicule : sélectionne une certaine zone et informe par message Push quand le véhicule quitte une zone définie au préalable ou y pénètre
 - Alerte voiturier : informe via l'application lorsque le contact est mis/coupé et lorsque le véhicule se déplace en dehors d'un rayon défini (1 km, 2,5 km ou 5 km)
 - Localiser le véhicule : les clignotants sont activés par le biais de l'application pour attirer l'attention sur le véhicule, par exemple dans un grand parking où il est difficile de se repérer
 - Dépassement de la vitesse autorisée : établit également une liste indiquant quand et où la vitesse définie préalablement a été dépassée
 - Fonction Send2Car : envoie via l'application des adresses sélectionnées au système de navigation du véhicule (lieux intéressants ou restaurants par exemple)
- Système de recharge sans fil pour appareils mobiles dans le vide-poches de la console centrale avant

CONFORT ET FONCTIONNALITES

- Approche-ceinture
- Climatisation automatique THERMATIC à 2 zones avec filtre à charbons actifs contre la poussière, la suie, le pollen et les mauvaises odeurs
- DIGITAL LIGHT avec fonction de projection : Système HD avec module de projection, plus d'un million de pixels par phare
- Fonction de projection pour les lignes
 - Fonction de projection des symboles
 - Fonction de projection pour les animations
 - Eclairage actif dans les virages
 - Feux de route ULTRA RANGE
 - Compensation topographique
 - Modes d'éclairage pour différentes situations de conduite : antibrouillard optimisé, d'intersection, routes secondaires, ville, mauvais temps, autoroute, carrefour giratoire
 - Feux arrière à LED adaptatifs avec fonction de variation du niveau d'intensité
- Éclairage d'ambiance Plus :
- 64 couleurs, 10 ambiances chromatiques, réglage variable de la luminosité sur 5 niveaux, 4 zones de variation
 - Assistance visuelle des fonctions du véhicule
 - Scénario de bienvenue
- Indicateur de température extérieure
- Lève-vitres électriques (x4) à commande séquentielle et dispositif anti-pincement
- Manuel d'utilisation en français
- Pack Confort KEYLESS-GO :
- HANDS FREE ACCESS
 - Fermeture confort du couvercle de coffre avec fermeture à distance
 - Système d'accès et d'autorisation à la conduite KEYLESS-GO
 - Clé de contact électronique
 - Poignées de porte avec inserts chromés
 - Trappe de soute à bagages EASY PACK

CONFORT ET FONCTIONNALITES

Pack Mémoire :

- Sièges conducteur et passager, colonne de direction et rétroviseurs extérieurs à réglage électrique avec fonction Mémoire
- Réglage électrique de l'approche des sièges et de la hauteur des appuie-têtes
- 3 possibilités d'enregistrement des réglages pour le conducteur et le passager avant
- Soutien lombaire (4 réglages) côtés conducteur et passager
- Réglage de la profondeur d'assise avec coussins sans interstice
- Fonction de positionnement PRE-SAFE® pour le siège passager

Pack Rangement :

- Double porte-gobelet dans la console centrale (2 x 750 ml)
- Vide-poches avec filet à gauche dans le compartiment de chargement
- Sangle élastique à droite dans le compartiment de chargement
- Caisse pliante sous le plancher de compartiment de chargement (non disponible sur les motorisations hybrides rechargeables)
- 1 crochet pour sac supplémentaire à droite dans le compartiment de chargement
- Logement avec bac de rangement à droite dans le compartiment de chargement
- Poches aumônières au dos des sièges avant

Pack Rétroviseurs :

- Rétroviseurs extérieurs rabattables électriquement
- Rétroviseur intérieur et rétroviseur extérieur côté conducteur à commutation jour/nuit automatique
- Eclairage de proximité du rétroviseur extérieur pour l'éclairage de la zone d'accès, avec projection du logo Mercedes-Benz

CONFORT ET FONCTIONNALITES

Pack Stationnement avec caméras panoramiques :

- 12 capteurs à ultrasons (6 capteurs dans chaque pare-chocs avant et arrière)
- Caméra panoramique : 4 caméras en réseau dans la calandre, dans le couvercle du coffre ou le hayon et dans les boîtiers de rétroviseurs extérieurs

- Affichage sur l'écran central (avec mode remorque, en plus si un dispositif d'attelage est sélectionné)

Assistant de stationnement actif avec PARKTRONIC

- Détection des places de stationnement appropriées (également à l'aide de marquages) à une vitesse de conduite inférieure à 35 km/h
- Représentation dans une vue 3D sur l'écran central
- Insertion sur une place de stationnement assistée : en marche avant et en marche arrière dans les places transversales et en marche arrière dans les places longitudinales
- Aide à sortir d'une place de stationnement : disponible en cas de stationnement préalable assisté
- Avertissement visuel et sonore des obstacles détectés devant et derrière le véhicule jusqu'à une vitesse d'environ 10 km/h
- Détection des obstacles latéraux s'ils ont été détectés auparavant par les capteurs à ultrasons avant ou arrière
- Avertissement de circulation transversale
- Freinage durant les manœuvres
- Aide au départ
- Bouton pour l'assistant de stationnement actif avec PARKTRONIC sous l'écran central

Sièges conducteur et passager avant chauffants

CONFORT ET FONCTIONNALITES

Système de sonorisation 3D-Surround Burmester® :

- 15 haut-parleurs puissants, adaptés à l'habitacle du véhicule et disposant de leur propre canal d'amplificateur
- Amplificateur DSP d'une puissance de sortie totale de 710 W
- Technologie Frontbass avec haut-parleurs de graves
- 4 haut-parleurs d'aigus et 4 haut-parleurs de médiums
- 2 haut-parleurs dans chaque dossier des sièges avant, côté extérieur derrière les perforations
- 1 haut-parleur médiums comme haut-parleur Centerfill et deux haut-parleurs médiums
- Optimisation du son pour les sièges avant, arrière ou tous les sièges
- 2 présélections sonores : un son « Pure » ou « 3D-Sound » pour générer un son 3D virtuel avec prise en charge du format multicanal pour un véritable son surround
- Fonction balance pour le réglage des basses, des médiums et des aigus
- Compensation du bruit (VNC)
- Technologie Dolby® Atmos pour des formats audio adaptés
- Personnalisation du son pour une restitution sonore adaptée à vos goûts musicaux

CONFORT ET FONCTIONNALITES

Toit ouvrant panoramique
 Touches au volant AMG pour une commande rapide et ciblée des programmes de conduite DYNAMIC SELECT AMG

SECURITE ET TECHNIQUE

ABS (antiblocage de roues), ASR (antipatinage), BAS (freinage d'urgence assisté)
 ADAPTIVE BRAKE avec fonction HOLD, aide au démarrage en côte, préremplissage et séchage des freins par freinage en cas de pluie
 Affichage de l'état des ceintures arrière (bouclées/non bouclées) sur le combiné d'instruments
 Airbag central entre le conducteur et le passager avant
 Airbag genoux pour le conducteur
 Airbags frontaux pour le conducteur et le passager
 Airbags latéraux conducteur et passager (airbags combinés thorax et bassin)
 Airbags rideaux
 Alternateur intégré avec réseau de bord 48V
 AMG SPEEDSHIFT TCT 9G
 Assistant d'angle mort
 Assistant de franchissement de ligne actif :
 - Intervention de braquage active : dans une plage de vitesse entre 60 et 200 km/h
 - Alerte : perceptible par le biais d'une vibration au niveau du volant
 - Assistant d'arrêt d'urgence actif : freine le véhicule jusqu'à immobilisation s'il ne constate aucune intervention pendant une longue période

SECURITE ET TECHNIQUE

Assistant de signalisation routière, système combinant les données de navigation et une caméra installée derrière le pare-brise pour les fonctions suivantes :
 - Évaluation de l'itinéraire emprunté sur la base des panneaux de signalisation
 - Détection des limitations de vitesse, des interdictions et de leur fin
 - Représentation sur l'écran du conducteur et sur l'affichage tête haute (disponible en option)
 - Alerte visuelle et sonore (en option) en cas de dépassement de la vitesse maximale autorisée (possibilité de seuil de tolérance jusqu'à 10 km/h)
 - Détection des sens interdits avec alerte visuelle et sonore
 - Fonction d'alerte piétons aux abords des passages piétons
 ATTENTION ASSIST : système de détection de somnolence
 Capot moteur actif pour la protection des piétons
 Capteur de pluie et de luminosité
 Ceintures de sécurité 3 points avec rétracteur et limiteur d'effort (x4)
 Clignotants à commande confort par impulsions
 Colonne de direction réglable manuellement en hauteur et en profondeur
 Contrôle de la pression des pneumatiques
 Désactivation automatique de l'airbag passager
 Direction paramétrique AMG à trois niveaux avec démultiplication variable
 DYNAMIC SELECT AMG (B59) avec cinq programmes de conduite, commande via l'écran central ou les touches au volant AMG (U88)
 ESP (régulation de comportement dynamique) avec assistant de conduite dynamique en virage
 Essuie-glaces avec détecteur de pluie
 Feux de stop adaptatifs
 Fixations iSize pour siège-enfant avec sangle Top Tether aux places extérieures arrière
 Fonction d'arrêt/redémarrage "Stop/Start ECO" avec commutateur de désactivation manuelle
 Fonctions d'agilisation « AMG DYNAMICS »
 Frein de stationnement électrique (désactivation automatique lors du démarrage)
 Frein multicollision

SECURITE ET TECHNIQUE

Freinage d'urgence assisté actif (alerte visuelle et sonore en cas de risque de collision avec des véhicules, cyclistes et piétons, et freinage d'urgence autonome dans certaines conditions)
 Gilet de sécurité fluorescent pour conducteur
 Kit TIREFIT
 Palettes de changement de rapport au volant
 Pneu été
 Régulateur de vitesse TEMPOMAT avec limiteur de vitesse
 Réservoir de carburant de 66 litres
 Roues arrière directrices :
 - Pour une vitesse inférieure à 60 km/h, l'angle de braquage atteint jusqu'à 2,5° dans le sens contraire à l'essieu arrière pour une agilité accrue en ville.
 - Pour une vitesse supérieure à 60 km/h, l'angle de braquage atteint jusqu'à 2,5° dans le même sens à l'essieu avant pour une stabilité accrue.
 Sécurité enfant avec verrouillage manuel des portes arrière et électrique des vitres arrière
 Système d'appel d'urgence
 Système de contrôle de la pression des pneus
 Système de freinage AMG avec étriers de frein peints en argent et inscription « AMG »
 - Essieu avant avec étrier fixe à 4 pistons et disque de frein 370 x 36 mm
 - Essieu arrière avec étrier à griffe à 1 piston et disque de frein 360 x 26 mm
 Système d'échappement AMG
 Système PRE-SAFE®
 Train de roulement AMG RIDE CONTROL avec amortissement réglable
 Transmission intégrale AMG Performance 4MATIC+ avec répartition entièrement variable de la force motrice sur les essieux avant et arrière

CLE COUPE	CLE 220 d	CLE 200	CLE 300 4MATIC	CLE 450 4MATIC	CLE 300 e HYBRID EQ	CLE 53 4MATIC+
Nombre de cylindres	4 cylindres en ligne	4 cylindres en ligne	4 cylindres en ligne	6 cylindres en ligne	4 cylindres en ligne	6 cylindres en ligne
Cylindrée (cm ³)	1.993	1.999	1.999	2.999	1.999	2.999
Puissance thermique (kW [ch])	145 [197]	150 [204]	190 [258]	280 [381]	150 [204]	330 [449]
Puissance électrique (kW [ch])	17 [23]	17 [23]	17 [23]	17 [23]	95 [129]	17 [23]
Couple maxi (Nm thermique Nm électrique)	440 / 200	320 / 200	400 / 200	500 / 200	320 / 440	560 / 200
Puissance administrative (CV)	11	11	15	26	11	34
Norme antipollution	Euro 6d-ISC-FCM	Euro 6d-ISC-FCM	Euro 6d-ISC-FCM	Euro 6e-ISC-FCM	Euro 6e-ISC-FCM	Euro 6e-ISC-FCM
Energie	Diesel + alterno-démarrreur 48V	Essence + alterno-démarrreur 48V	Essence + alterno-démarrreur 48V	Essence + alterno-démarrreur 48V	Essence Hybride Rechargeable	Essence + alterno-démarrreur 48V

PERFORMANCE

Vitesse maxi (km/h)	238	240	250	250	236	250
Accélération 0 à 100 km/h (s)	7,5	7,4	6,2	4,4	6,3	4,2

CONSOMMATION / EMISSIONS / AUTONOMIE (WLTP)*

Consommation de carburant en cycle combiné (L/100km)	4,7 - 5,2	6,4 - 7,1	7,0 - 7,6	7,7 - 8,2	0,5 - 0,7	9,4 - 9,7
Emissions de CO ₂ en cycle combiné (g/km)	123 - 137	145 - 162	159 - 173	174 - 187	13 - 17	212 - 220
Autonomie en cycle urbain (km)	-	-	-	-	103 - 111	-
Autonomie en cycle mixte (km)	-	-	-	-	100 - 112	-

TRANSMISSION

Transmission	Propulsion	Propulsion	Intégrale 4MATIC	Intégrale 4MATIC	Propulsion	Intégrale 4MATIC+
Boîte de vitesses	Automatique 9G-TRONIC	Automatique 9G-TRONIC	Automatique 9G-TRONIC	Automatique 9G-TRONIC	Automatique 9G-TRONIC	AMG Speedshift TCT 9G

MASSE

A vide en ordre de marche (kg)	1 870	1 790	1 855	1 945	2 175	2 000
Charge utile (kg)	475	475	475	455	405	420
Remorque non freinée / freinée (kg)	750 / 1 800	750 / 1 800	750 / 1 800	750 / 1 800	750 / 1 800	750 / 1 800

DIMENSIONS

Diamètre de braquage mur à mur (m)	11,2	11,2	11,7	11,7	11,2	12,29
Volume du coffre (L)	420	420	420	420	290	410
Capacité du réservoir / dont réserve (L)	66 / 7	66 / 7	66 / 7	66 / 7	50 / 7	66 / 7

*dépend l'équipement optionnel choisi

Dimensions CLE Coupé

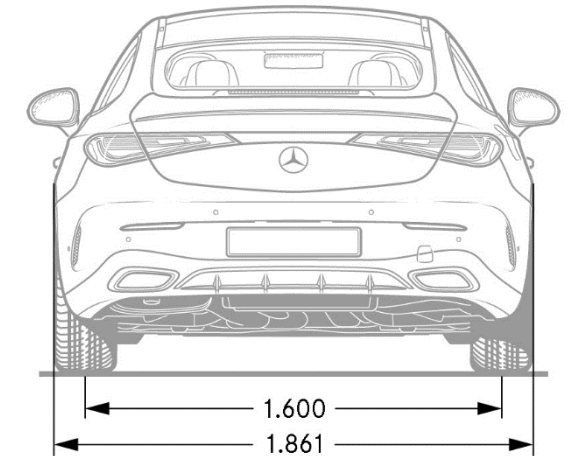
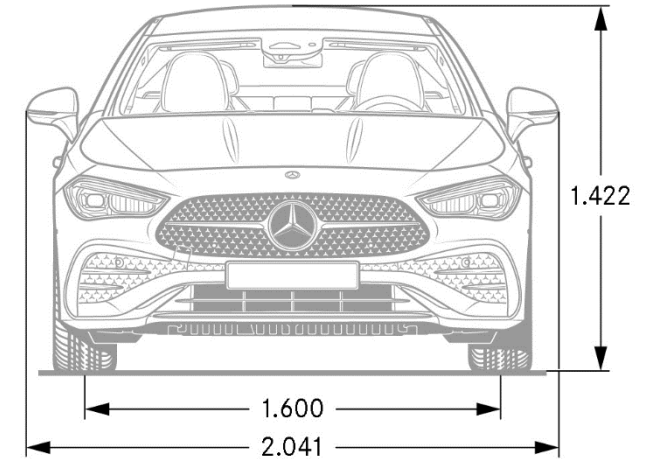
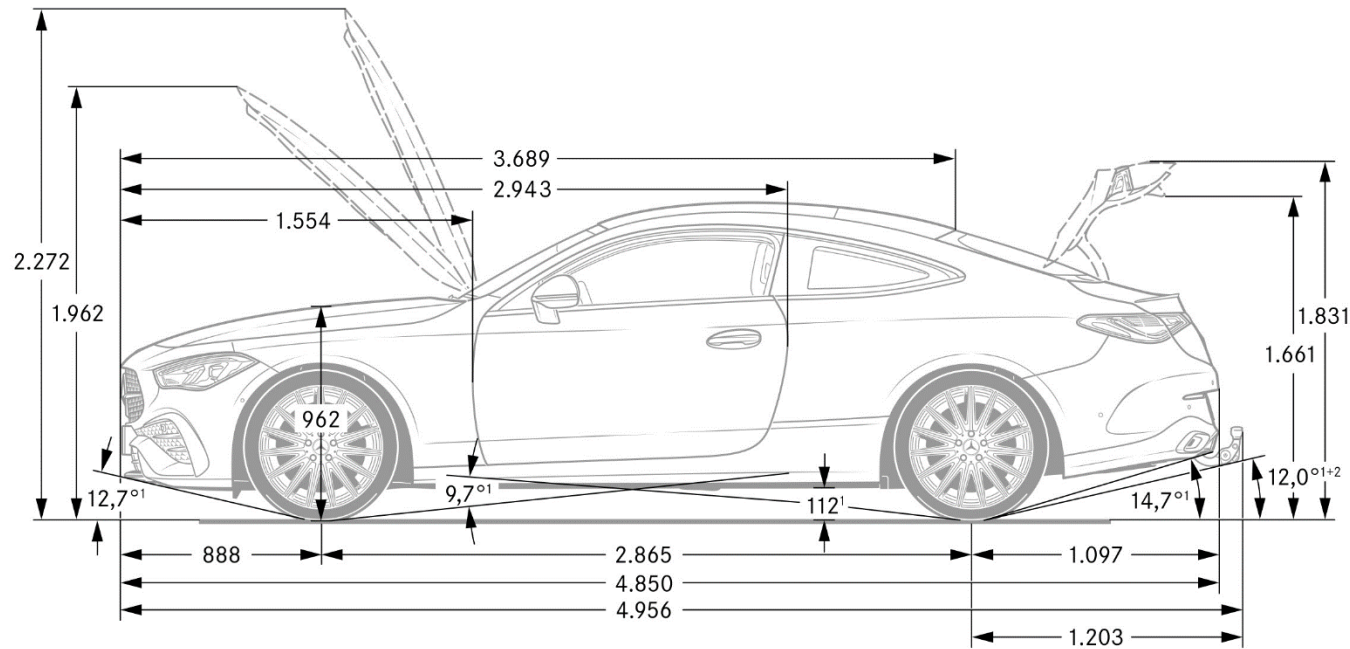

- 1) Pour P.T.A.C.
- 2) Avec adaptateur de plaque d'immatriculation (6 mm)
- 3) Avec dispositif d'attelage et capuchon de protection (option)
- Cotes à vide

Dimensions AMG CLE 53 Coupé

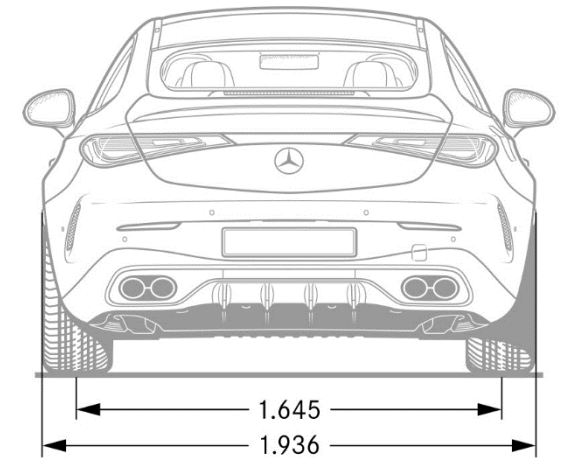
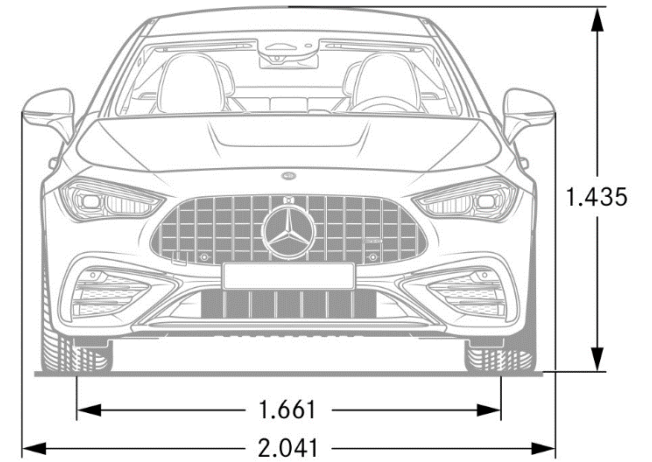
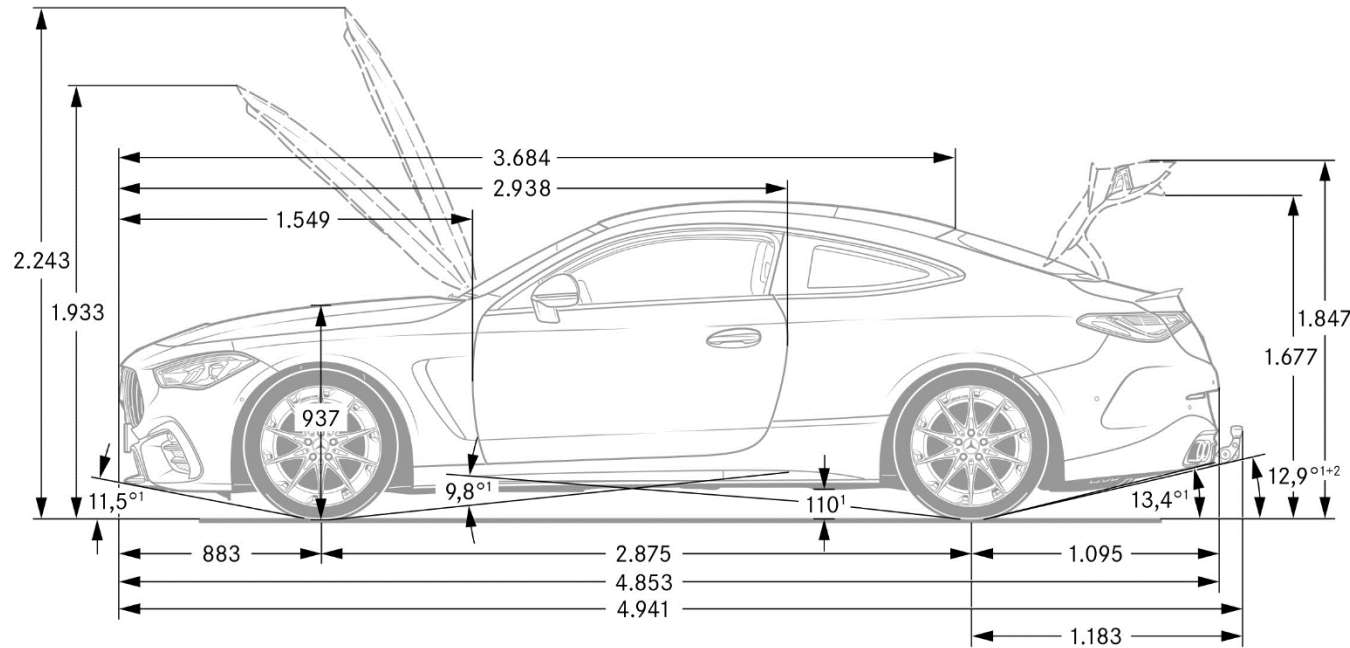

- 1) Pour P.T.A.C.
- 2) Avec adaptateur de plaque d'immatriculation (6 mm)
- 3) Avec dispositif d'attelage et capuchon de protection (option)
- Cotes à vide

Les données contenues dans ce document concernent les véhicules commercialisés en France. Les données sont susceptibles d'évolution à chaque nouvelle homologation. Le constructeur peut apporter à tout moment des modifications techniques sur ses modèles. Les illustrations peuvent présenter des équipements optionnels. Depuis le 1er septembre 2018, les véhicules légers neufs sont réceptionnés en Europe sur la base de la procédure d'essai harmonisée pour les véhicules légers (WLTP), procédure d'essai permettant de mesurer la consommation de carburant et les émissions de CO₂, plus réaliste que la procédure NEDC précédemment utilisée. Veuillez à bien vérifier auprès de votre Distributeur Agréé Mercedes-Benz que ces valeurs n'ont pas évolué suite à d'éventuels changements d'homologation. Les valeurs de consommation, d'émission et d'autonomie peuvent varier en fonction des configurations et de l'équipement optionnel choisi.

Photos non contractuelles. Les tarifs constructeur conseillés sont indiqués à titre indicatif et sont modifiables sans préavis. Ils sont issus du tarif en vigueur à la date de la dernière mise à jour du document. Ils sont exprimés en Euros TTC (sur la base d'un taux de TVA applicable à la date de la commande) et s'entendent clés en main pour la France métropolitaine. Si l'achat de ce véhicule vous intéresse, contactez votre Distributeur Agréé Mercedes-Benz le plus proche pour connaître les conditions de prix et de disponibilités (d'équipements et d'options) appliquées.

*L'utilisation du navigateur Internet et des services en ligne Mercedes-Benz est possible uniquement via un téléphone portable compatible et soumis à la souscription d'un contrat de téléphonie avec transfert de données auprès d'un opérateur téléphonique.

La réception de données issues d'Internet dans la zone de couverture du réseau, peut entraîner un surcoût, notamment à l'étranger. Renseignez-vous auprès de votre opérateur. Votre distributeur Mercedes-Benz se tient à votre disposition pour plus d'informations concernant les services en ligne Mercedes-Benz.

*L'utilisation des services Mercedes me connect requiert la connexion du véhicule ainsi que l'inscription préalable sur le portail « Mercedes me » et l'acceptation des conditions d'utilisation.

*Les services tels que Live Traffic Information, le partage de clé ou encore les services à distance sont utilisables gratuitement pendant une durée limitée. Pour pouvoir bénéficier de la durée d'utilisation gratuite, une connexion de votre véhicule avec votre compte utilisateur Mercedes *me* est nécessaire. Au-delà, la poursuite de l'utilisation de ce service deviendra payante.

Nos systèmes d'assistance à la conduite et de sécurité sont des dispositifs annexes et ne vous déchargent pas de votre responsabilité en tant que conducteur. Merci de consulter les instructions et les limites de ces systèmes en vous référant à la notice d'utilisation.

Pour les trajets courts, privilégiez la marche ou le vélo.

Pensez à covoiturer.

Au quotidien, prenez les transports en commun.

#SeDéplacerMoinsPolluer

Page 1 : Mercedes-Benz CLE Coupé 220 d AMG Line, Peinture Rouge patagonie métallisé MANUFAKTUR, Jantes alliage AMG 20" à 10 doubles branches noir mat, Pack Sport Black, Pack Premium Plus.

Page 5 : Mercedes-AMG CLE 53 4MATIC+ Coupé, Peinture Gris graphite magno MANUFAKTUR, Jantes alliage AMG 20" à branches en Y noir, Pack Sport Black AMG I, Kit Carrosserie AMG, Pack Premium Plus, Pack DYNAMIC PLUS AMG.

Mercedes-Benz France - 7, avenue Nicéphore Niépce - 78180 Montigny-le-Bretonneux

Mercedes-Benz France - Société par actions simplifiée - Capital 75 516 000€

Siren 622 044 287 R.C.S. Versailles - Siret 622 044 287 00234 - APE 501Z

Siège social : 7, avenue Nicéphore Niépce - 78180 Montigny-le-Bretonneux.

Internet : <http://www.mercedes-benz.fr>



mercedes-benz.fr